

Zamierzenie inwestycyjne:

Remont nawierzchni jezdni, z budową chodnika jednostronnego ulicy Wołoszewskiej w Ciechocinku Etap II

Element: Szczegół odwodnienia jezdni z typowych prefabrykowanych elementów

Elementy służące do wykonania należy zlokalizować w chodniku, w miejscach oznaczonych na projekcie zagospodarowania. Są to elementy w postaci koryta drogowego małego o wymiarach 25x50x8cm, ułożone w miejscowych zagłębieniach na podsypce cementowo-piaskowej grubości około 3cm, na warstwie ubitego piasku grubości 10cm, na zagęszczonym i sprofilowanym podłożu gruntowym, a następnie przykryte tymi samymi elementami koryt drogowych małych. Nie przewiduje się montażu od strony jezdni jakiegokolwiek kraty. Wysokościowo należy zgrać z niweletą chodnika. Połączenia wykonać za pomocą zaprawy cementowej.

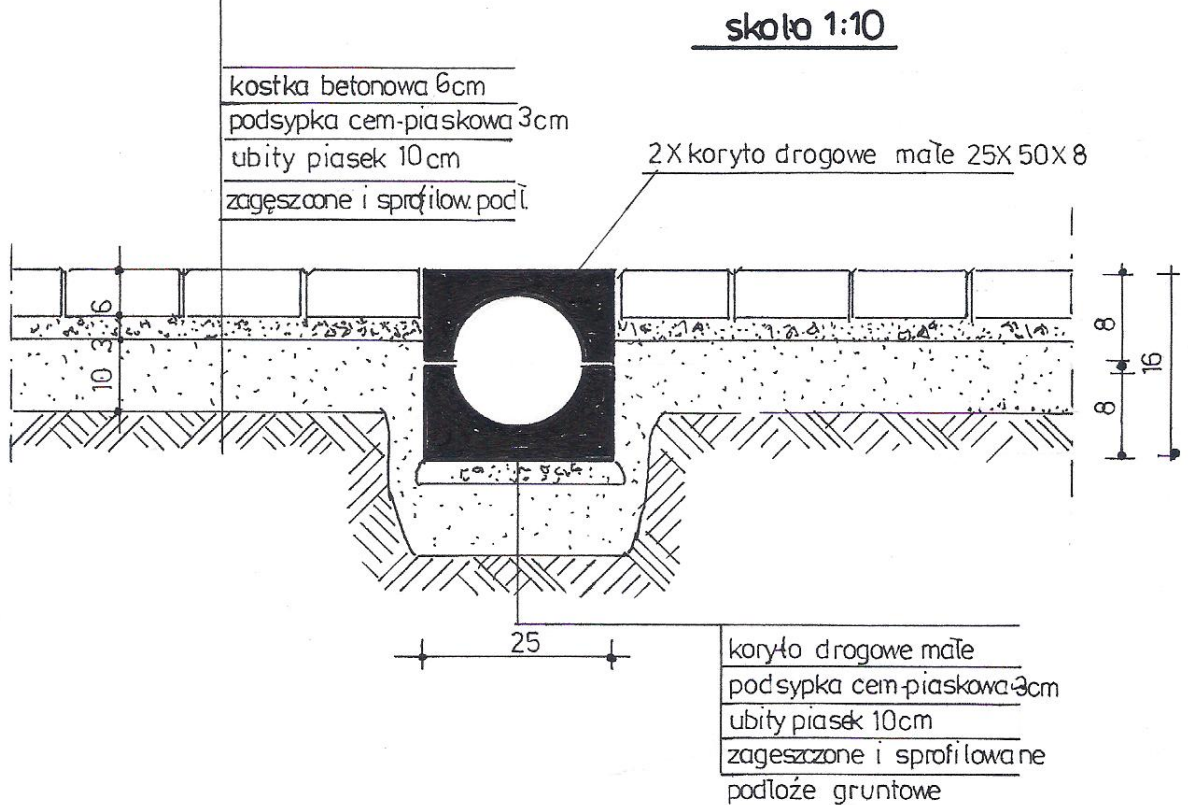

**mgr inż. Kazimierz Rogowski**

upr. bud. do projektowania i kierowania rob. bud.  
bez ograniczeń w specjalności konstr.-budowlanej  
w ograniczonym zakresie w specjalności  
architektonicznej, drogowej i mostowej  
Nr ewid. KUB/0024/P00K/04